

「エコプロ2017～環境とエネルギーの未来展(第19回)」企画展

# SDGs×BUSINESS

12月7日木 8日金 9日土 出展のご案内

会場 東京ビッグサイト[東ホール] 主催 日本経済新聞社

## ～持続可能な社会の実現に向けて～

SDGsには各国政府のみならず、企業、研究機関、非政府組織など、マルチステークホルダーの参加が求められています。「誰も取り残さない」理念の下、SDGsをヨーロッパ諸国はいち早く既存の国家計画や戦略へ取り入れており、米国も多くの地域や企業が温暖化対策等、サステナブルな取り組みを推進しています。日本においても、SDGsを企業理念や経営戦略に取り込む動きが活発化しつつあります。2030年に、企業はどのように変わっているでしょう。

本展ではこうした機運をとらえ、SDGsに関する様々な情報を発信し、持続可能な社会の実現に向けてSDGsと企業とのあり方を考える企画展「SDGs×BUSINESS」を展開します。重要性が高まるSDGsを積極的に推進されている企業・団体の皆様にご参加いただき、SDGsを一層盛り上げていきたいと考えております。つきましては本企画展の趣旨をご理解いただき、ご出展をご検討くださいますようお願い申し上げます。

日本経済新聞社

### SDGsとは？

人口増、水・食糧危機、資源枯渇、気候変動など、人類が直面する課題に対処する持続可能な社会へ向けた枠組み「持続可能な開発目標(SDGs)」。極めて重要な要素である社会、経済、環境の3本柱を統合した2030年の世界目標として、世界が抱える課題を17の目標で端的に表現しています。

SUSTAINABLE  
DEVELOPMENT  
GOALS

## ■ 出展対象

持続可能な社会の実現に向け、17の開発目標のうちひとつでも自社事業の一環として掲げ、推進または取り組んでいる企業・団体



## ■ SDGs×BUSINESSの特色・構成

### 新たな価値創造とプレゼンス向上の場

<b>イントロダクション展示</b>	SDGsに関するイントロダクション展示を実施します。
<b>本企画専用の装飾を用意</b>	一体感を演出するパッケージ装飾「ネットワークブース」を用意します。(1~3小間対象)
<b>広報上のメリット提供</b>	エコプロ展の告知・広報ツールで、本企画展を紹介します。
<b>アイコンの掲示</b>	SDGsにおけるゴールアイコンのカードを配布します。ブース内に1枚以上、ご掲示ください。
<b>展示+α、広場の活用</b>	展示スペース近くに、セミナーやワークショップを行う広場をご用意します。広場活用のご要望を、出展者説明会以降に集約します。

## ■ 会場レイアウトイメージ図

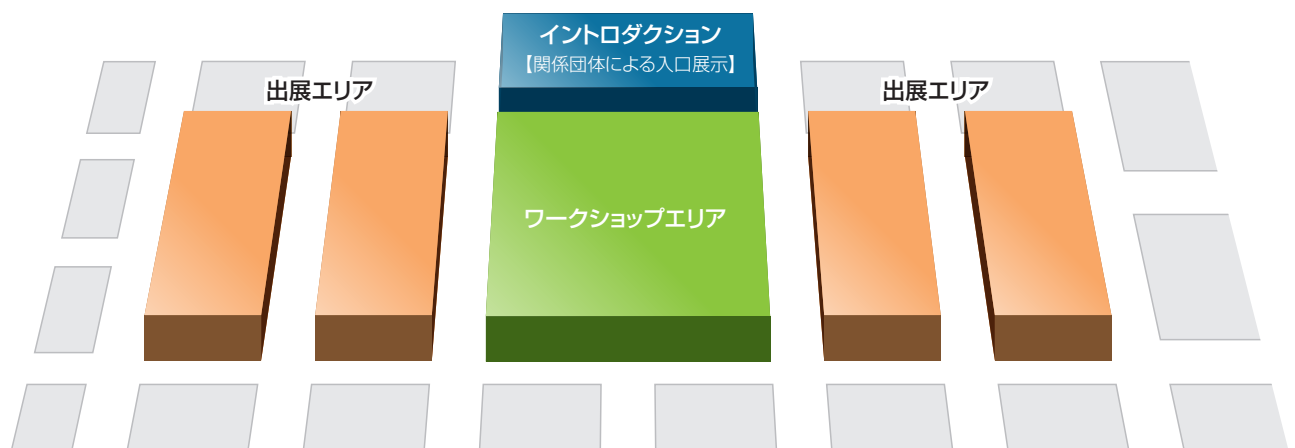

## ■ 出展費用

### ネットワークブース 1~3小間の出展者限定の、オリジナルパッケージブース 図1

◎1小間・・・3m×3m=9㎡ 出展小間料+パッケージ装飾 1小間あたり **¥450,000** (税抜き)

来場導線を分断しない一体感のあるパッケージ装飾です。隣接出展者とともに、効果的に来場動員いただけます。間仕切りとなるような壁面および袖壁は設置できません。

<基本設備>

- 木工枠
- 社名板(1社1枚 W1500mm×H300mm)
- パンチカーペット(色選択:赤・茶・黄・青・水色・緑・黄緑)
- 木工傾斜台(A1パネル4枚掲示可能 D1600mm×H1500mm) ※パネル製作費は別途
- SDGsアイコンカード 17枚 ※1枚以上、ご掲示ください
- 電気1次側幹線工事及び電気使用料(1小間につき1kW)
- LEDスポットライト 2灯
- 2口コンセント(1小間につき1ヶ、1kWまで)

◆ネットワークブースをお申し込みの場合、専用申込URLがございますので、「SDGs申込」というタイトルで主催者事務局(join@eco-pro.co.jp)にご連絡ください。

図1 ネットワークブース[1小間の場合]

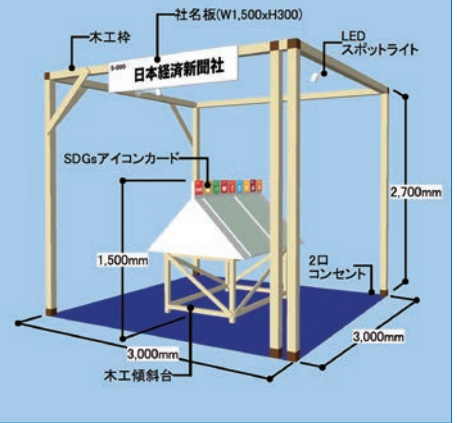

### スタンダードスペース 9小間以上の申込者のみ、独立小間でスペース渡し 図2

◎1小間・・・3m×3m=9㎡ 出展小間料 1小間あたり **¥300,000** (税抜き)

### スタンダードブース 1~8小間の申込者、背面・側面の壁面パネル付き 図3

◎1小間・・・3m×3m=9㎡ 出展小間料 1小間あたり **¥320,000** (税抜き)

- ◆隣接小間に接する壁面パネルを外すことはできません。
- ◆4小間でお申し込みの場合は、小間の形状(単列・複列のいずれか)をご選択ください。

単列:     複列:   ※1~3小間及び5小間は単列、6小間以上は複列となります。

**出展小間料以外に発生する主な費用** ※詳細は9月7日(木)に行う出展者説明会でご案内します。

- ◆**小間装飾費**:床面のカーペットや机・椅子、電気・照明器具などの備品の手配、および小間の装飾については、各出展者の負担で行ってください。なお主催者でもパッケージ装飾、展示台、パンチカーペット、椅子、映像機材などのオプション・リース備品をご用意しています。
- ◆**電気工事費**:1kWあたり11,000円(予定・税抜き)  
※小間までの配線と開閉器(ブレーカー)設置工事費および会期中の電気使用料を含みます。開閉器から小間内の電気配線工事は各出展者で行ってください。
- ◆**通信回線費**:共有高速光回線 1回線につき80,000円、専有ADSL回線 1回線につき55,000円(予定・税抜き)

図2 スタンダードスペース[9小間以上の場合]



図3 スタンダードブース[1小間の場合]



## ■ 出展に関する主なスケジュール

7月28日(金)	出展申込締め切り 出展受理後、「出展料金請求書」などをお送りします。
8月31日(木)	出展小間料入金締め切り
9月7日(木)	出展者説明会 [13:30~15:30(予定)] 会場:日経ビル3階「日経ホール」(東京都千代田区大手町1-3-7) 展示会全般の概要、会場レイアウトの発表、広報・宣伝プランの説明、出展細則・提出書類の説明などを行います。必ずご参加ください。
9月中旬~11月中旬	各種提出書類の締め切り
10月下旬~	ウェブサイト公開
10月下旬~12月上旬	●来場動員広報活動本格化 ●DMチラシセットなど出展者へ送付
12月5日(火)~6日(水)	搬入・設営
12月7日(木)~9日(土)	会期 [10:00~17:00]
12月9日(土)	即日撤去 [~22:00]

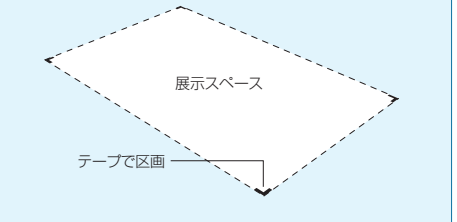
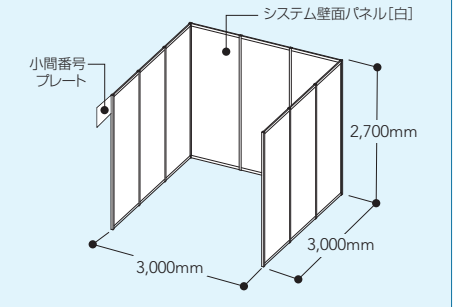
## 出展申込方法

### STEP 1



#### 出展内容を入力

ウェブサイト「エコプロ2017」(<http://eco-pro.com/>)内の出展申し込みページにアクセスし、「出展に関する規約」に同意の上、案内に従って**出展内容を入力**し、お申し込みください。**前回(2016年)、エコプロ展に出展したことがある場合は、すでにお持ちの出展者IDを使って「出展者マイページ」からお手続きください。**  
※広告代理店を通してのお申し込みの場合、主催者が認めた広告代理店に限らせていただきます(ご不明の場合は主催者にお問い合わせください)。  
※インターネット環境がない方は主催者事務局までご連絡ください。

### STEP 2



#### 出展申込書PDFを プリントアウト

出展内容を主催者事務局で確認した後、貴社・団体の出展者IDを出展担当者宛てに電子メールでお知らせします。初めて出展する場合は、このときに出展者IDをお知らせします。電子メールの案内に従って「出展者マイページ」にログインし、STEP1で入力した内容が印字された**出展申込書PDFをプリントアウト**してください。  
※出展内容が本展示会の趣旨にそぐわないと主催者が判断した場合、申し込み受け付けを保留、出展内容の一部または出展そのものをお断りする場合があります。

### STEP 3



#### 出展申込書を提出

#### 申込締切日: 7月28日(金)

プリントアウトした出展申込書に代表者印(または社印)を押印のうえ、以下の方法で**主催者事務局までご提出**ください。**出展申込書提出締め切り: 出展者ID送信日から2週間以内**

- ① 出展申込書をスキャンし、スキャンデータを出展者マイページからアップロードする
- ② ①が難しい場合は、出展申込書の原本を主催者事務局まで郵送する

※本展示会に初めて出展される場合は、必ず「会社案内」「製品カタログ」を提出してください。

※出展申込書を郵送する場合は、必ず事前にコピーを取りお手元に保管してください。

※期限内に出展申込書を送付いただけない場合は、出展取り消しとさせていただきます。

### STEP 4



#### 出展申込書の受理

主催者事務局から**出展申込書を受理**した旨、電子メール(出展申込受理メール)でお知らせします。このメールを送信した時点で出展申し込みを受理したものとします。また、追って請求書を発送します。

### STEP 5



#### 出展料の振り込み

#### 入金締切日: 8月31日(木)

振込手数料は出展者にてご負担ください。期日までに出展者または広告代理店からの入金が確認できない場合は、申し込みを取り消すことがあります。

### 出展申し込みに関する諸注意

- 「出展に関する規約」をよく読み、同意の上でお申し込みください。「出展に関する規約」はウェブサイト「エコプロ2017」(<http://eco-pro.com/>)内の出展申し込みページにてご確認ください。
- 各出展者の小間位置は、形状、出展内容などに基づき主催者が決定し、9月7日(木)に行う出展者説明会以降に発表します。
- 出展申込受理後のキャンセルはできません。出展者のやむを得ない事情により、出展のすべてまたは一部の取り消し・解約をする場合は、主催者が定める方法で主催者事務局まで届け出てください。その場合キャンセル料として、出展申込受理メールを送信した日から請求金額の全額をお支払いいただきます。
- 展示スペースには限りがあるため、主催者が募集する展示規模に達した際は、申込締切日よりも前に出展申し込みを締め切る場合があります。

◆ お問い合わせ先 ◆

### エコプロ2017【SDGs×BUSINESS】主催者事務局

日本経済新聞社 文化事業局イベント事業部 〒100-8066 東京都千代田区大手町1-3-7

TEL: 03-6256-7355 FAX: 03-6256-7844 E-mail: [join@eco-pro.com](mailto:join@eco-pro.com)

出典: 国連広報センターHPより

