

2010年3月中旬より正式申込開始予定。お申し込みは
ホームページ内『出展申込みフォーム』にご入力ください。

<http://eco-pro.com>

◎申し込み締切日◎
2010年
7月23日[金]

●出展の取り消し料金 [キャンセル規定]

出展申し込み後の取り消し、解約は原則としてできません。万一、申込者のやむを得ない事情により取り消し・解約があった場合は、書面にてご連絡いただき、申込日より8月31日 [火] までは出展協力金の50%を、9月1日 [水] 以降は出展協力金の全額 (100%) をお支払いいただきます。

●出展者説明会 [小間位置の決定など]

各出展ブースの小間位置は、製品、小間数、全体のレイアウトなどを勘案して、主催者事務局にて決定し、出展者説明会で発表します。出展者説明会は、展示会全般の企画概要の説明、出展ブース施工の規定やガイドラインなどに関する説明を行うもので、9月10日 (金) に都内のホールで行います。後日お申し込みの皆様にはご案内をお送りいたしますので必ずご参加ください。

●出展に関する主なスケジュール

7月23日 [金]	出展申し込み締切日	請求書発行日より1ヶ月以内	出展料金入金締切日
9月10日 [金]	出展者説明会	12月7日 [火]・8日 [水]	搬入日
10月上旬～11月上旬	各種提出書類締切日	12月9日 [木]～11日 [土]	会期

●出展に際しての環境配慮のお願い

本展趣旨の「環境配慮」の視点を展示会の運営にも適用し、①「展示造作計画の環境配慮ガイドライン」や、②「展示廃棄物のリサイクルプログラム」③会期中のゴミゼロ化の取り組みを導入しております。出展者の皆様も、環境に配慮した展示造作・運営を意識して計画を立案くださいますようお願いいたします。詳細は、出展者説明会の際にご案内します。

▶出展に関するガイドライン [申込の際には別途「出展に関する規約」に同意していただきます。]

- 1 出展者は主催者から示された出展要項、出展細則の各規定を遵守しなければならない。
- 2 出展者は、本展の趣旨に沿った製品を出展しなければならない。趣旨に反した出展は認められない。
- 3 小間の配置及び小間の形状については、主催者の決定に従うこととする。
- 4 出展協力金のほか、出展者が支払わなくてはならない諸費用は、指定された期日までに指定された銀行口座に振り込まなければならない。
- 5 出展の取り消しは原則として認めない。但し申込者のやむを得ない事情で出展、または展示スペースの一部を解約する場合は、必ず文書にて主催者に届け出る必要がある。また、申込日より8月31日までは請求金額の50%を、9月1日以降は出展協力金の全額を支払うこととする。
- 6 出展者は、主催者から提出を求められた書類は遅滞なく提出しなければならない。
- 7 出展者は、展示会場に適用される全ての防火および安全法規を厳守しなければならない。
- 8 出展者は、搬入・搬出期間及び会期中の規定作業時間を遵守しなければならない。
- 9 会場内での物品販売は可能だが、現金授受など販売行為に関するトラブルについて、主催者は一切責任を負わない。
- 10 酒類を販売または試飲提供する場合は、未成年者や車での来場者には絶対に提供しない。
- 11 出展者は、通路など自社小間以外での展示・宣伝・営業行為は一切行うことができない。
- 12 出展者は他出展者の展示活動を妨害及び、他出展者・他出展者製品を誹謗・中傷、他出展者の権利を侵害する展示、またはそれに類する行為を行ってはならない。
- 13 出展者は、強い光、熱、臭気、または大音量を放つ実演など他出展者の迷惑となるような行為を行ってはならない。もし実演などが多大な迷惑を与えていると主催者が判断した場合、主催者はその中止を命ずることができる。
- 14 出展者は、展示などを通じて個人情報取得、管理、運営する場合は、個人情報保護法および関連法令を遵守し、適法かつ適正に行わなければならない。
- 15 出展者が本項1から14の規定に違反した、もしくはその恐れがあると主催者が判断した場合、主催者は会期前、会期中に関わらず、展示会場からの退去・出展取り消し及び小間・出展物の変更・撤去の措置をとれる。その際に発生する出展者の損害は補償しない。また、出展者から支払われた費用も返却しない。
- 16 天災、その他不可抗力の原因により、会期を変更、または開催を中止した場合、主催者はこれによって生じた出展者及び関係者の損害は補償しない。

●出展に関するお問い合わせ

■日本経済新聞社 イベント事業本部
(エコプロダクツ2010主催者事務局)
〒100-8066 東京都千代田区大手町1-3-7
●Tel: 03-6256-7355 ●Fax: 03-6256-7844
●E-mail: join@eco-pro.com

■社団法人 産業環境管理協会
エコプロダクツ展チーム
〒101-0044 東京都千代田区鍛冶町2-2-1
三井住友銀行神田駅前ビル7F



●会場案内

<http://www.bigsight.jp>

■ゆりかもめ

◎新橋駅◎ ←22分→ ◎国際展示場正門駅◎
JR / 東京メトロ / 都営地下鉄 下車徒歩3分
◎豊洲駅◎ ←8分→ ◎国際展示場正門駅◎
東京メトロ 下車徒歩3分

■りんかい線

◎大崎駅◎ ←13分→ ◎国際展示場駅◎
JR 下車徒歩7分
◎新木場駅◎ ←5分→ ◎国際展示場駅◎
JR / 東京メトロ 下車徒歩7分

■路線バス

東京駅八重洲南口、
浜松町駅バスターミナルほかより

■水上バス

◎日の出桟橋◎ ←25分→ ◎東京ビッグサイト◎
[JR浜松町駅から徒歩7分] 下船すぐ



出展者募集中

申込締切
2010年
7/23

低炭素社会への、課題解決 エコプロダクツ2010

2010年

12/9 木 10 金 11 土

10:00~18:00

[最終日は17:00まで]

会場 東京ビッグサイト 東展示場1~6ホール (予定)

主催 (社)産業環境管理協会、日本経済新聞社



●開催趣旨●

「2020年までに温暖化効果ガスを1990年比で25%削減」……2009年9月に発表された「鳩山イニシアチブ」は、日本が再び環境分野で世界をリードする意欲を示したと同時に、国内の環境対応を一層加速させることになるでしょう。またエコカー減税やエコポイント、太陽光発電への補助金制度など政策の後押しもあり、エコプロダクツの利用者数も格段に増えています。景気情勢は未だ不透明ではありますが、環境ビジネスの分野は数少ない成長分野のひとつとして大きな期待を寄せられています。

エコプロダクツ展は、環境への関心の高いビジネスパーソンや消費者を約17万人(2008年実績)動員する、日本最大級の環境展示会です。この大きな製品購買層へのPR、環境ビジネスやCSR活動のパートナー探しなど、ビジネスをさらに拡大させるきっかけとしてこの展示会をご利用いただければ幸いです。環境ビジネスを通して低炭素社会実現を目指す皆様の積極的なご出展をお待ちしております。

<http://eco-pro.com>

▼ご出展をご検討の方は▼

join@eco-pro.com

会社・団体名、部署、氏名、電話番号をお送りください。3月中旬より出展の正式申込を開始します。



- 名称……………エコプロダクツ2010 [第12回]
- 会期……………2010年12月9日 [木] ~11日 [土] 10:00~18:00 最終日は17:00まで [予定]
- 会場……………東京ビッグサイト [東展示場 1~6ホール] [予定]
- 主催……………(社) 産業環境管理協会、日本経済新聞社
- 後援……………経済産業省、環境省、文部科学省、国土交通省、農林水産省、厚生労働省、(社) 日本経済団体連合会、(社) 経済同友会、日本商工会議所、東京商工会議所、(独) 新エネルギー・産業技術総合開発機構、日本貿易振興機構、東京都、埼玉県、神奈川県、千葉県 [申請予定]
- 入場料……………無料 (登録制)
- 来場対象……………
 - 企業経営者、企業の購買部門、環境管理部門、製品・商品開発部門、経営戦略部門、社会貢献部門 など
 - 自治体・官公庁の地域振興部門、購買部門、環境部門 など
 - 各業界団体、地域産業・商工団体 など
 - 一般消費者 (ファミリー層、主婦、学生、小・中・高生)
 - 環境NPO・NGO団体、市民グループ、環境に関心のある方
- 出展規模……………750社・団体 / 1,800小間 [見込み] (2009年出展実績: 721社・団体 / 1,735小間)
- 来場者見込……………18万人 (2008年来場実績: 173,917人)

開催特徴

▶ 展示会

●展示内容…消費財や産業資材、エネルギー、金融、各種サービスまで、あらゆる分野のエコプロダクツやサービスが出展対象です。低炭素社会を目指す、これまでの常識を転換する新しい環境技術・サービス、企業間連携、地域連携など、問題解決につながる新しいビジネスモデルを展示します。来場者も関東地域の生徒を学校の授業で2万人程度動員し、親子や家族で低炭素ライフスタイルの近未来を楽しく実感できる内容としていきます。

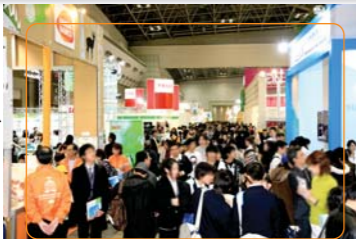

●参加形態…個々の企業の参加のみならず、業界ごとの共同展示、地方自治体や商工会議所、エコビジネス関連の協議会などによる集合展示、大学やNGO・NPOの出展ゾーンも設置します。詳しくは今後ホームページ <http://eco-pro.com> をご覧ください。

●企画展示…テーマ展示では本展の低炭素ビジョンを分かりやすく来場者に伝える企画を展開します。未来への提案や環境技術、製品の最新情報を展示するコーナーの設置も進めます。企業とNPOの連携企画なども展開し、来場者とのコミュニケーションを活発に行います。

▶ シンポジウム・セミナー

環境先進企業のトップの講演や討論会を開催します。そのほか、テーマ別のセミナー企画など充実を図ります。



▶ インターネット

出展者の展示内容や展示品の環境特性など、来場者が事前に出展物を検索できるデータベースを掲載します。トピックスやシンポジウム、企画展示の詳細情報に加え、入場の事前登録ページも設けます。

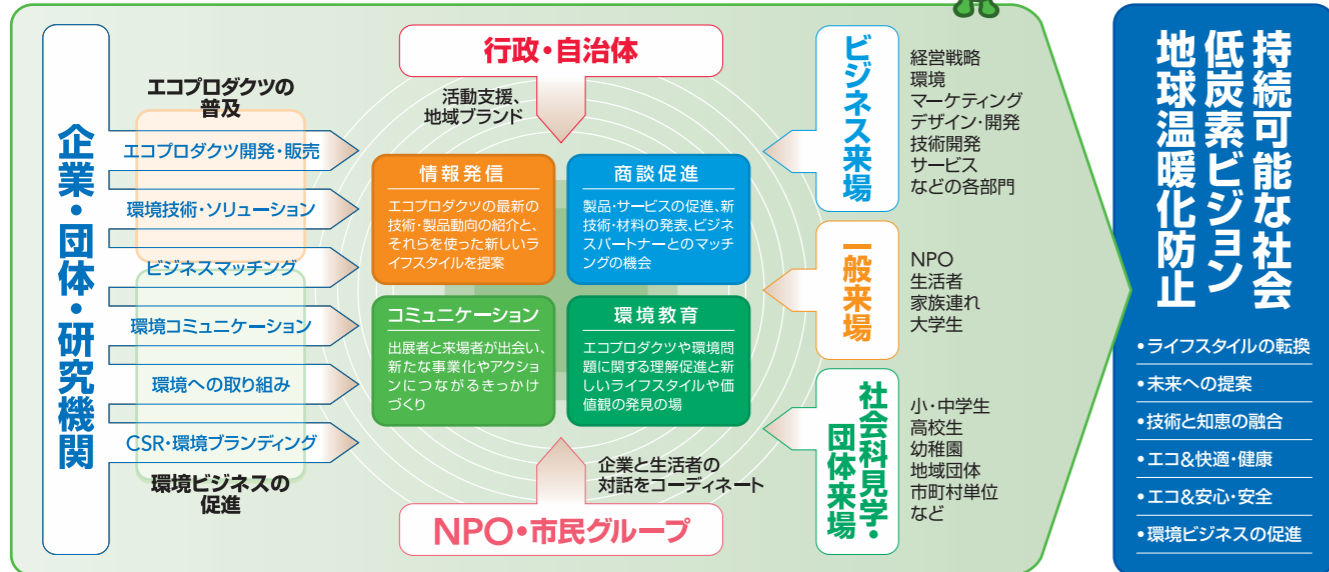

出展対象分野

1 エコプロダクツ

- ▶ エネルギー
- ▶ 家電
- ▶ 事務機器、情報通信機器
- ▶ 印刷
- ▶ 文具、事務用品
- ▶ 自動車、運輸、輸送用機器・部品
- ▶ 住宅、住宅設備
- ▶ 建築・建材
- ▶ エコマテリアル、各種部品
- ▶ 容器・包装
- ▶ 小売、流通、物流
- ▶ 衣料、日用品
- ▶ 食品、飲料
- ▶ エコレジャー
- ▶ 安心・安全 健康

2 環境・CSRの取り組み

- ▶ CSRコミュニケーション
- ▶ 地域支援・再生事業
- ▶ 生物多様性・自然保全
- ▶ 環境教育
- ▶ 環境技術の見える化・解説
- ▶ デザイン、ブランディング
- ▶ 産業・企業の社会的意義

3 先進環境技術(イノベーション) 解決技術・取り組み(ソリューション)

- ▶ 高効率エネルギーシステム
- ▶ 蓄電技術・システム
- ▶ 快適環境関連技術
LED照明、エネルギー、住設、断熱、建築素材 など
- ▶ 自然・再生可能エネルギー
太陽光、太陽熱、風力、小型水力、バイオマス など
- ▶ 再資源化技術
バイオマス、建築・自動車・食品リサイクル、事業所・店舗の再資源化システム ほか
- ▶ 都市交通・移動関連技術・システム
次世代自動車、電車、船舶、飛行機 ほか
ハイブリッド、電気、天然ガス、クリーンディーゼル、燃料電池、水素、バイオ燃料 など
- ▶ 生物多様性指標、自然のしくみ活用、緑化技術・システム
- ▶ 農林水産業など環境対応技術・システム

4 エコサービス

- ▶ 金融・SRIなど環境支援サービス
- ▶ 排出権・カーボンビジネス
- ▶ カーボンフットプリント、「見える化」事業
- ▶ 環境評価・認証、ESCO、エネルギーコスト削減システム
- ▶ 回収・中古など再利用サービス
- ▶ コンサルティング、マーケティング支援

出展費用 [出展協力金]

▶ スタンドスペース 図1

※9小間以上の申込者は、独立小間でスペース渡し

◎1小間… 3m×3m=9m²

出展協力金 1小間あたり ¥315,000 (税込)
[本体価格 ¥300,000]

図1 スタンドスペース [9小間以上の場合]

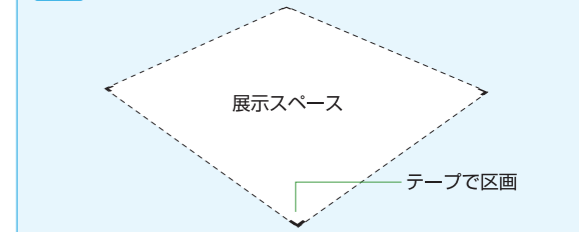

▶ スタンドブース 図2

※1~8小間までの申込者、背面・側面の壁面パネル付き

◎1小間… 3m×3m=9m²

出展協力金 1小間あたり ¥336,000 (税込)
[本体価格 ¥320,000]

◆4小間でお申し込みの場合は、小間の形状(単列・複列のいずれか)をご選択ください。

単列: ■■■■ 複列: ■■

図2 スタンドブース [1小間の場合]

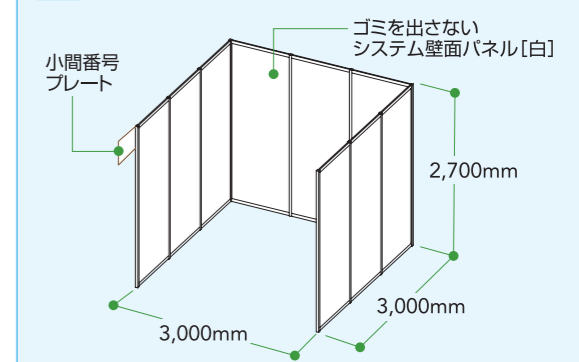

※このほか、NPO、教育機関の出展、企画展示へのご出展、各種協賛などもご提案していく予定です。詳しくは2010年春以降ご案内致します。